

# RENAULT AUSTRAL



cjenik



# cjenik vozila

01.10.2025.

razina opreme	motor	kod verzije	gorivo	CO <sub>2</sub> (g/km)	kW (KS)	cijena
evolution	mild hybrid 150 auto	ZB2PMH6X2VS	BENZIN	144	110 (150)	61.100 KM
evolution	E-Tech hybrid 200	ZB2PM26X2HY	BENZIN + STRUJA	107	146 (200)	69.200 KM
techno	<b>mild hybrid 150 auto</b>	<b>ZA3 MH6X2VS</b>	<b>BENZIN</b>	<b>144</b>	<b>110 (150)</b>	<b>AKCIJA 59.900 KM</b> <del>63.800 KM</del>
techno	E-Tech hybrid 200	ZA3 M26X2HY	BENZIN + STRUJA	107	146 (200)	71.900 KM
esprit Alpine	mild hybrid 150 auto	ZSL4MH6X2VS	BENZIN	144	110 (150)	68.900 KM
esprit Alpine	E-Tech hybrid 200	ZSL4M26X2HY	BENZIN + STRUJA	106	146 (200)	77.000 KM

GUMA M d.o.o.

# serijska oprema

## evolution

### sigurnost

sustav protiv blokiranja kotača – ABS  
suvozačev zračni jastuk s mogućnošću isključivanja  
adaptivni tempomat s funkcijom Stop&Go  
tipka za isključivanje sustava za pomoć u vožnji  
napredni sustav automatskog kočenja  
sustav pomoći pri naglom kočenju  
sustav za nadzor pozornosti vozača  
način vožnje eco  
filtar krutih čestica  
sustav za nadzor stabilnosti vozila + sustav pomoći pri kretanju na uzbrdici (mild hybrid 150 auto)  
zračni jastuci za vozača i suvozača  
upozorenje na sigurnosni razmak  
automatska parkirna kočnica s funkcijom Auto Hold  
sigurnosni pojasevi prednjih sjedala podesivi po visini  
indikator promjene stupnja prijenosa  
3. kočiono svjetlo  
grijano stražnje staklo  
ISOFIX pričvrstne točke  
prednji, stražnji i bočni parkirni senzori  
prednja svjetla full LED Pure Vision  
sustav za održavanje vozila u voznom traku i sprječavanje izlaska iz voznog traka  
funkcija kočenja za slučaj višestrukih sudara  
priprema za sučelje za uređaje za alkoktest  
priprema za alarm  
komande na upravljaču za upravljanje funkcijom regenerativnog kočenja  
sustav za poziv u nuždi  
tri sigurnosna pojasa na stražnjoj klupi  
tritočkovni stražnji središnji sigurnosni pojas  
kamera za vožnju unatrag  
zračni jastuk za vozača i suvozača + prednje i stražnje bočne zavjese  
upozorenje na neprivezane sigurnosne pojaseve za sva sjedala  
upozorenje na prekoračenje brzine  
sustav za nadzor stabilnosti vozila + sustav pomoći pri kretanju na uzbrdici + sustav za nadzor stabilnosti prikolice (TSA) (full hybrid E-Tech 200)  
zvučno upozorenje na pješake (full hybrid E-Tech 200)

### udobnost

automatski klima-uređaj – dvozonski  
upravljač s ručnim podešavanjem po visini i dubini  
12V utičnica i 2 USB-C priključka na prednjim sjedalima, 2 USB-C priključka za putnike na stražnjoj klupi i 12V utičnica u prtljažniku  
električno središnje zaključavanje  
renault kartica „Slobodne ruke“  
prednji nasloni za glavu podesivi po visini  
sjedala vozača i suvozača ručno podesiva u 6 smjerova  
električni impulsni podizači prednjih stakala  
središnja konzola s prostorom za odlaganje  
senzor za kišu, automatski brisači i automatsko paljenje svjetala  
automatsko uključivanje/isključivanje dugih svjetala  
filtar zraka u unutrašnjosti  
komplet za popravak guma  
LED prednja svjetla za čitanje  
ventilacijski otvori za putnike straga  
stražnja klupa djeljiva u omjeru 1:3 – 2:3  
ručno podesivi unutrašnji retrovizor

električno podesivi i grijani vanjski retrovizori  
električni impulsni podizači stražnjih stakala  
kartografija Superior  
sjenilo s ogledalom i LED rasvjetom  
sustav za nadzor tlaka u gumama

### multimedija

mogućnost povezivanja na 4G mrežu  
12-inčni informativni zaslon u boji s instrumentima i prikazom navigacije  
openR link 23 cm (9") sustav sa zvučnim sustavom Arkamys Auditorium, navigacijom i Google uslugama

### dizajn

jednobojna karoserija  
zeleno tonirano i akustično vjetrobransko staklo  
led dnevna svjetla  
dinamički pokazivači smjera  
vanjski retrovizori u crnoj boji  
18" aluminijски naplatci Altau  
prilagodljiva LED stražnja svjetla  
pokazivači smjera na vanjskim retrovizorima  
obloga upravljača u imitaciji kože Fraganza tonirana stakla

## techno (dodatno na opremu evolution)

### sigurnost

upozorenje na mrtvi kut i sprječavanje napuštanja trake pri pretjecanju  
sustav za siguran izlazak putnika iz vozila  
upozorenje na bočni nailazak vozila pri izlasku iz parkirnog mjesta - upozorenje na poprečni promet  
digitalna kamera za vožnju unatrag

### udobnost

sustav multi-sense®  
krovni nosači  
samozatamnjujući unutrašnji retrovizor  
središnji naslon za ruke s pretincem  
dvostruko dno prtljažnika (full hybrid E-Tech 200)

### multimedija

openR link 30,5 cm (12") sustav sa zvučnim sustavom Arkamys Auditorium, navigacijom i Google uslugama  
bežični punjač za pametni telefon

### dizajn

ambijentalno osvjetljenje  
19" aluminijски naplatci Komah  
zatamnjena bočna i stražnja stakla

## esprit Alpine (dodatno na opremu techno)

### sigurnost

sustav pomoći za vožnju na autocesti i u prometnim gužvama (ACC, Lane Centering Assist)

### udobnost

funkcija prepoznavanja lica

# serijska oprema

sjedalo vozača el. podesivo u 6 smjerova s funkcijom  
masaže i lumbalnim podešavanjem, suvozačevo sjedalo el.  
podesivo u 6 smjerova  
pretinac za odlaganje naočala  
grijana prednja sjedala  
grijani upravljač  
električno otvaranje prtljažnika bez ruku  
pomična klupa 60/40 s naslonom za ruke + sklopivi naslon  
60/40 + 3 položaja nagiba  
retrovizor za nadzor djece na stražnjoj klupi

## dizajn

pragovi s natpisom Alpine  
esprit Alpine eksterijer  
esprit Alpine interijer  
20" aluminijski naplatci Altitude  
obloga upravljača u imitaciji kože Fraganza Alpine  
tonirana prednja i zatamnjena stražnja stakla

# cjenik opcija i paketa

<b>paketi i opcijaska oprema</b>	<b>napomena</b>	<b>kod</b>	<b>evolution</b>	<b>techno</b>	<b>esprit Alpine</b>
<b>sigurnost</b>					
pack safety · sustav za siguran izlazak putnika iz vozila · upozorenje na mrtvi kut i sprječavanje napuštanja trake pri pretjecanju · upozorenje na bočni nailazak vozila pri izlasku iz parkirnog mjesta		PCV32	800 KM	-	-
paket city premium · Easy Park Assist prednja, stražnja i bočna pomoć pri parkiranju · kamera 360° · električno podesivi, grijani vanjski retrovizori s funkcijom memorije · rasvjeta tla s projekcijom logotipa		PCU64	-	-	1.800 KM
rezervni kotač za privremenu upotrebu	(1)	TPTY0	-	400 KM	400 KM
matrix LED prednja svjetla		ADB00	-	-	1.800 KM
4CONTROL advanced	(5)(6)	AWS00	-	3.000 KM	3.000 KM

<b>udobnost</b>	<b>napomena</b>	<b>kod</b>	<b>evolution</b>	<b>techno</b>	<b>esprit Alpine</b>
paket udobnost · retrovizor za nadzor djece na stražnjoj klupi · pretinac za odlaganje naočala · električno otvaranje prtljažnika · pomična klupa 60/40 s naslonom za ruke + sklopivi naslon 60/40 + 3 položaja nagiba		67	-	1.500 KM	-
paket vidljivost · grijanje vjetrobranskog stakla · Head-Up zaslon		PCU02	-	-	1.600 KM
paket spare wheel · rezervni kotač · dvostruko dno prtljažnika		PCV0U	400 KM	400 KM	400 KM
paket zima · grijana prednja sjedala · grijanje vjetrobranskog stakla · grijani upravljač		PCV94	-	1.200 KM	-
paket zima i udobnost · grijana prednja sjedala · grijanje vjetrobranskog stakla · grijani upravljač · sjedalo vozača električno podesivo u 6 smjerova s funkcijom masaže te suvozačevo sjedalo ručno podesivo u 6 smjerova · prepoznavanje lica	(2)	PKCL4	-	1.800 KM	-
grijana prednja sjedala		HTS02	600 KM	-	-
mreža za prtljažnik	(4)	NTLUG	300 KM	300 KM	300 KM
pretinac za odlaganje naočala		GLSTR	-	100 KM	-
retrovizor za nadzor djece na stražnjoj klupi		RVCHI	-	100 KM	-
<b>multimedija</b>	<b>napomena</b>	<b>kod</b>	<b>evolution</b>	<b>techno</b>	<b>esprit Alpine</b>
paket Harman Kardon · openR link 30,5 cm (12") sustav s navigacijom, Googleovim uslugama i audio sustavom Harman Kardon · Premium ozvučenje + 12 zvučnika		PCV0G	-	-	1.700 KM

<b>dizajn</b>	<b>napomena</b>	<b>kod</b>	<b>evolution</b>	<b>techno</b>	<b>esprit Alpine</b>
panoramski krov	(3)(7)	FXPRF	-	2.000 KM	2.000 KM

# cjenik opcija i paketa

## dizajn

unutrašnjost i presvlake	napomena	kod	evolution	techno	esprit Alpine
tamne presvlake u kombinaciji tkanina/imitacija kože		HAR00 CLS04	S	S	-
tamne presvlake u kombinaciji tkanina/alcantara s plavim šavovima		HAR00 CLI00	-	-	S

boje karoserije					
-----------------	--	--	--	--	--

jednobojna	napomena	kod	evolution	techno	esprit Alpine
biserno crna		TEGNE	1.300 KM	1.300 KM	1.300 KM
siva schiste		TEQOG	1.300 KM	1.300 KM	1.300 KM
crvena flamme		TENNP	0 KM	0 KM	0 KM
perla bijela		TEQNC	1.700 KM	1.700 KM	1.700 KM
plava Naxos		TERRS	1.700 KM	1.700 KM	1.700 KM
dvobojna	napomena	kod	evolution	techno	esprit Alpine
crvena flamme s biserno crnim krovom		BIXPA	-	2.600 KM	2.600 KM
perla bijela s biserno crnim krovom		BIXUI	-	2.500 KM	2.500 KM
siva schiste s biserno crnim krovom		BIYUY	-	2.100 KM	2.100 KM
satini bijela s biserno crnim krovom		BIYVC	-	-	2.600 KM
mat siva schiste s biserno crnim krovom		BIYVM	-	-	3.600 KM
plava Naxos s biserno crnim krovom		BIYYZ	-	2.600 KM	2.600 KM

napomene
(1) nije moguće u kombinaciji s 4CONTROL advances (AWS00) // samo na full hybrid E-Tech 200 verzijama
(2) obavezno u kombinaciji s paketom udobnost (67)
(3) nije moguće u kombinaciji s mrežom za prtljažnik (NTLUG)
(4) nije moguće u kombinaciji s panoramskim krovom (FXPRF)
(5) nije moguće u kombinaciji s rezervnom gumom (TPTY0) // samo na full hybrid E-Tech 200 verzijama
(6) samo na full hybrid E-Tech 200 verzijama
(7) obavezno u kombinaciji s opcijama GLSTR (pretinac za odlaganje naočala) i RVCHI (retrovizor za nadzor djece na stražnjoj klupi ili paketom 67

S = Serija, O = Opcija, P = U paketu, - = Nije dostupno

# cjenik opcija



mat bijela s biserno crnim krovom<sup>(3)</sup>



biserno crna<sup>(2)</sup>



siva schiste<sup>(2)</sup>



crvena flamme<sup>(3)</sup>



perla bijela<sup>(3)</sup>



plava Naxos<sup>(3)</sup>



siva schiste s biserno crnim krovom<sup>(2)</sup>



crvena flamme s biserno crnim krovom<sup>(3)</sup>



perla bijela s biserno crnim krovom<sup>(3)</sup>



plava Naxos s biserno crnim krovom<sup>(2)</sup>



mat siva schiste s biserno crnim krovom<sup>(3)</sup>

# cjenik opcija

naplatci	napomena	kod	evolution	techno	esprit Alpine
18" aluminijski naplatci Altao		RIM12	S	-	-
19" aluminijski naplatci Komah		RIM20	-	S	-
20" aluminijski naplatci Altitude		RIM33	-	-	S



18" alu naplatci Altao



19" alu naplatci Komah



20" alu naplatci Altitude

## NAPOMENE

S = Serija, O = Opcija, P = U paketu, - = Nije dostupno  
Slike su simbolične.

# tehnički podaci

Komercijalni naziv	mild hybrid 150 auto	full hybrid E-Tech 200
Ekološka norma	Euro6e	
Vrsta goriva	Benzin	
<b>Obujam (cm<sup>3</sup>)</b>		
	1332	1199 (96kW termički + 50kW električni)
<b>Provrt x hod (mm)</b>		
	72,2 x 81,34	75,5 x 89,3
<b>Broj cilindara / broj ventila</b>		
	4/16	3/12
<b>Najveća snaga kW (KS) pri brzini vrtnje (o/min)</b>		
	110 (150) / od 5250 do 5750	96 (130) / 4500
<b>Najveći okretni moment (Nm) kod o/min</b>		
	270 / od 1750 do 2500	205 / 1750
<b>Vrsta ubrizgavanja</b>		
	Izravno ubrizgavanje goriva	
<b>Doprinos smanjivanju emisije CO<sub>2</sub></b>		
	start&stop sa rekuperacijom energije prilikom usporavanja i pomoć pri zakretnom momentu tijekom ubrzavanja ; Sailing Stop u Eco načinu	ICE motor: Millerov ciklus s EGR ventilom; povećani omjer kompresije, ulje niske viskoznosti Električni motor: 100 % start vozila sa električnim motorom sa rekuperacijom energije pri usporavanju
<b>MJENJAČ</b>		
<b>Tip</b>		
	automatski CVT	E-TECH
<b>Broj stupnjeva prijenosa</b>		
	7 u ručnom načinu rada	Multimode
<b>BATERIJA</b>		
<b>Tehnologija</b>		
	-	Litij-ionska
<b>Ukupan napon (volt)</b>		
	-	400
<b>Neto kapaciteta (kWh)</b>		
	-	1,7
<b>Masa baterije (kg)</b>		
	-	25,6 (+/-0,8)
<b>PERFORMANSE</b>		
<b>Najveća brzina (km/h)</b>		
	180	180
<b>0-100 km/h (s)</b>		
	9,9	8,4
<b>POTROŠNJA I EMISIJE po normativu WLTP*</b>		
<b>Emisija CO<sub>2</sub> (g/km)</b>		
	144 - 148	103 - 113
<b>Mješovita vožnja (l/100 km)</b>		
	od 6,4	4,6 - 5,0
<b>UPRAVLJANJE</b>		
<b>Servo upravljač</b>		
	Da (električni)	
<b>Kruga okretanja između pločnika (m)</b>		
	11,22	11,22 (10,1 uz 4Control)
<b>2,33 - 2,55 obrata</b>		
	2,33 - 2,55 obrata	2,55 obrata
<b>Prednji ovjes</b>		
	Pseudo MacPherson/neovisno djeljiv ovjes	
<b>Stražnji ovjes</b>		
	Podesiv stražnji ovjes s unaprijed programiranom geometrijom; MultiLink uz 4Control	

## NAPOMENE

- = Nije dostupno

\* Ciklus vožnje WLTP - Globalno usklađeni ispitni postupak za laka vozila. Ispitni postupak WLTP čine tri različita vozna ciklusa za različite klase vozila koji uzimaju u obzir stvarni omjer snage i mase. Ispitni ciklus sastoji se od četiri dijela - niskog, srednjeg, visokog i vrlo visokog. Ti dijelovi simuliraju gradsku i izvangradsku vožnju te vožnju brzim cestama i autocestama.

# tehnički podaci

Komercijalni naziv	mild hybrid 160 auto	full hybrid E-Tech 200
<b>NAPLATCI I GUME</b>		
Standardni naplatci i gume 18"	235/55 R18	
Standardni naplatci i gume 19"	205/55 R19	
Standardni naplatci i gume 20"	235/45 R20	
Rezervna kotač	T155/90 R17	
<b>KOČNICE</b>		
ABS, ESP, ASR, EBA	Da	
Elektronička raspodjela sile kočenja	Da	
Sprijeđa: ventilirani disk (promjer(mm))	296	320 (350 uz 4Control)
Straga: ventilirani disk (promjer(mm))	292	292 (330 uz 4Control)
Parkirna kočnica	Automatska električna	
<b>SPREMIK ZA GORIVO</b>		
Obujam (litara)	55 bez rezerve (3l rezerve)	
<b>MASE (kg)</b>		
		bez 4Control/sa 4Control
Masa praznoga vozila	1453	1538/1612
Najveća dopuštena nosivost vozila	2005	2090/2142
Najveća dopuštena nosivost vozila + prikolica	3805	3590/3642
Dopušteno opterećenje na prednjoj / stražnjoj osovini		
Najveća dopuštena masa prikolice s kočnicama	1800	1500
Najveća dopuštena masa prikolice bez kočnica		750
Najveća dopuštena nosivost na krovu		75

## NAPOMENE

- = Nije dostupno

# dimenzije

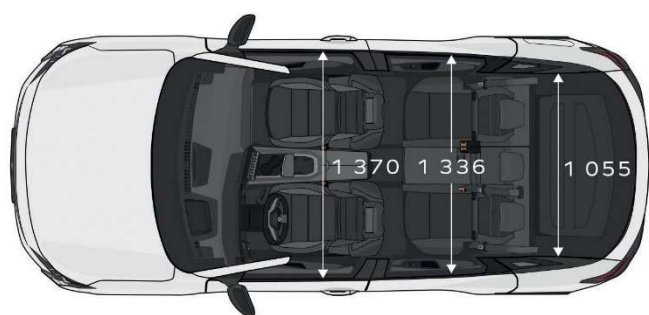
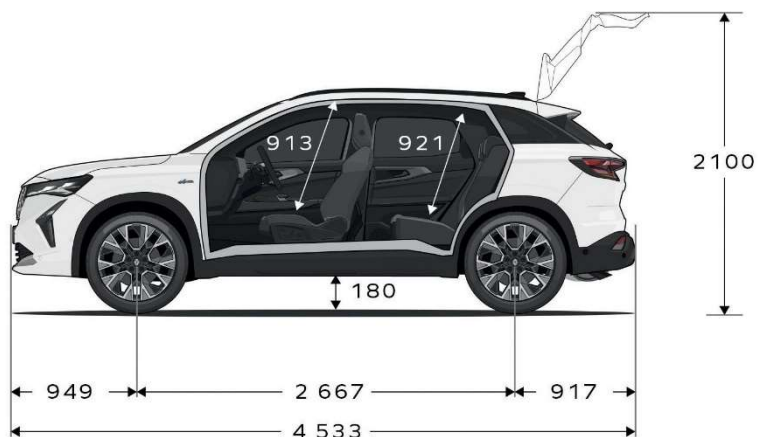

Dimenzije (mm).

obujam prtljažnika (u litrama)	mild hybrid	full hybrid E-Tech
s fiksnom stražnjom klupom	555	527
s kliznom stražnjom klupom koja se može pomicati za 16 cm	do 673	do 657
najveći obujam s preklopljenom stražnjom klupom	1761	1736